



Академија струковних студија Шабац

# Didaktički principi u fizičkom vaspitanju

- ✓ Značenje i značaj didaktičkih principa
- ✓ Definicija pojedinih didaktičkih principa
- ✓ Primeri praktične primene didaktičkih principa u predškolskom fizičkom vaspitanju

# Didaktički principi - definicija

- Didaktički principi su opšte pretpostavke (zahtevi, pravila, orijentaciona načela, smernice za rad) kojih bi trebalo da se pridržavaju vaspitači tokom realizacije vaspitno-obrazovnih procesa u radu sa decom
- U teoriji se najčešće opisuju i analiziraju sledeći didaktički principi:
  - ✓ **Odmerenost prema uzrastu**
  - ✓ **Postupnost i sistematičnost** (od lakšeg ka težem, od poznatog ka nepoznatom...)
  - ✓ **Očiglednost** tokom prikazivanja vaspitno-obrazovnih sadržaja
  - ✓ **Svesna aktivnost** dece tokom igre i učenja
  - ✓ **Raznovrsnost** motoričkih zadataka (i povezanih vaspitno-obrazovnih sadržaja)
  - ✓ **Zainteresovanost** dece i **zanimljivost** sadržaja (Princip zabave i razonode)
  - ✓ **Zdravstveno-vaspitna usmerenost** (Princip planskog opterećenja)
  - ✓ **Individualizacija** (uvažavanje specifičnih karakteristika svakog deteta)
  - ✓ **Trajnost** (usvajanje sadržaja kao trajnih znanja, motoričkih veština i navika)



# Odmerenost prema uzrastu

- Ovaj princip je značajan za bezbednu i prijatnu fizičku aktivnost dece
- Vaspitač (sestra) mora dobro da poznaje razvojne karakteristike dece
- Primena principa odmerenosti podrazumeva sledeće:
  - ✓ *Igre i vežbe se dizajniraju u skladu sa mogućnostima dece*
  - ✓ *Vaspitač planira obim i intenzitet vežbanja u skladu sa teorijskim mogućnostima dece*
  - ✓ *Vaspitač bira igre i aktivnosti kojima maksimalno umanjuje rizike od povreda dece*
  - ✓ *Izbor odgovarajućih rekvizita koji motivišu decu i nisu rizične*
  - ✓ *Organizacione forme se usklađuju sa intelektualnim razvojnim nivoom dece*
  - ✓ *Važno je ne preceniti, ali i ne potceniti mogućnosti dece*
  - ✓ *Prednost dati igrama i aktivnostima u kojima može da učestvuje cela grupa*
  - ✓ *Dominaciju ili zaostajanje pojedine dece rešavati podelom specifičnih uloga ili formiranjem više homogenih grupa*



# Postupnost i sistematičnost

- Svako učenje i vaspitanje je proces koji se odvija u realnom vremenu (Od iradijacije do automatizacije, *Bernštajn*)
- Motorno učenje dece teče u skladu sa opštim i individualnim zakonitostima neurološkog razvoja
- Dete ne može da usvoji motorne radnje za koje nije „zrelo“
- Vaspitač se pridržava starih (proverenih) pravila:
  - ✓ *Od lakšeg ka težem*
  - ✓ *Od poznatog ka nepoznatog*
  - ✓ *Od jednostavnog ka složenijem*
  - ✓ *Od bližeg ka daljem*
  - ✓ *Postupno otežavanje zadataka*
  - ✓ *Primena stečenih znanja i veština na širem planu*



# Princip očiglednosti

- Oponašanje (imitacija) odraslih je prvi oblik motornog učenja
- Prednosti i nedostaci multimedijalnih izvora (TV, filmovi)
- Dete mora da vidi i razume motorički zadatak
- Nema motornog učenja bez ličnog iskustva
- Učenje putem pokušaja i pogrešaka i učenje uviđanjem
- Učenje je efikasnije ukoliko angažuje više čula (pre svega vid, sluh i dodir)
- O ulozi propriocepcije i kinestezije u procesu usvajanje motornih veština i formiranju preciznih pokreta



# Svest o aktivnosti

- Ne može se od predškolskog deteta uvek očekivati da sve radi svesno
- Deca rano iskazuju želji da nešto nauče i u tome mogu da budu veoma uporna
- Dete sa zadovoljstvom pokazuje odraslima šta je naučilo i to pogoduje negovanju svesne aktivnosti
- Tokom učenja vaspitač podstiče raspoloženje i radost, a izbegava strogost

*„Velika sreća i sloboda dečja je u tome što ona stvarno nemaju nikakvog cilja. Malo dete živi danas, pa se ispava, pa živi sutra, pa se ispava i nije svesno nikakvih ciljeva. Mislim da ti ciljevi strašno kvare ljude, upropašćuju živote i ne daju nam da živimo svakoga dana, nego smo u stanju da šesnaest godina života upropastimo zbog neke male prednosti. Starci su opet na kraju života i nemaju šta da postignu, pa samim tim nemaju ni cilja. Kada nema velikih ciljeva, i male stvari postaju važne.“*

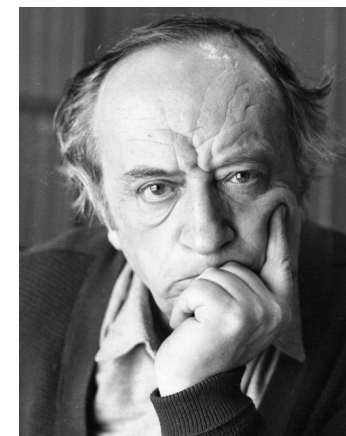

**Duško Radović**



# Međutim...

- Postavljanje ciljeva utiče na motivaciju, a time i na ponašanje deteta
- Previsoko i prenisko postavljene ciljevi smanjuju motivaciju za njihovo dostizanje
- Optimalan cilj je *razvojno prilagođen cilj*
- Umesto orijentacije na rezultat, fokus se usmerava na individualne potrebe deteta, socijalizaciju, unapređenje psihofizičkih sposobnosti (*Pomeranje sopstvenih granica*)

## Dve kvalitativno različite motivacije

### **Intrinzička** (unutrašnja)

- ❖ Bez spoljašnjeg razloga, radoznalost, interesovanje, zadovoljstvo u procesu učenja

### **Ekstrinzička** (spoljašnja)

- ❖ Izaziva je spoljašnji cilj, nagrada, pohvala (ne aktivnost sama po sebi)



# Postavljanje ciljeva

- Dobro postavljen cilj je baza za razvoj **samopouzdanja** deteta i učenja na greškama
- Dve vrste ciljeva: (1) **Usmereni na ishod** (🙄) i (2) **usmereni na proces** (😊)

## MUDRO (*SMART*) koncept postavljanja ciljeva

**Merljivi** (konkretni)

**Uvremenjeni** (vremenski ograničeni)

**Dostižni**

**Realni**

**Određeni** (jasni)

**Specific**

**Measurable**

**Attainable**

**Realistic**

**Time bound**



# Sticanje samopouzdanja

- **Samopouzdanje deteta** ne zavisi od broja uspešnih ishoda (uslovno pobeđe), nego od realnih očekivanja zasnovanih na objektivnoj proceni njegovih mogućnosti
- **Potkrepljenje** (uslovno **pohvala**) je veoma važno i vaspitač njime upravlja koristeći svesnu aktivnost deteta
- **Preporuke za praksu**
  - ✓ Podsticati samo-nagrađivanje, ali samo nakon ostvarenog cilja
  - ✓ Verbalna povratna informacija sa fokusom na ono što je ostvareno, a ne na onom što nije
  - ✓ Pohvalu uvek adresirati na trud i zalaganje, a ne na sposobnosti
  - ✓ Izbegavati opšte lične pohvale (npr. „Baš si pametnica“)
  - ✓ Pohvala mora da se odnosi konkretni ishod (npr. „Odlično si to naučio“)
  - ✓ Pohvala će biti efikasna ako je specifična (konkretna) i ako joj dete veruje
  - ✓ Cilj pohvale treba da bude podsticanje adekvatnog ponašanja deteta
  - ✓ Pohvale su naročito efikasne kod mlađe dece i dece sa teškoćama u razvoju



# Pojam o sebi kod dece (*Self Concept*)

- **Princip svesne aktivnosti** doprinosi formiranju dečjeg pojma o sebi (*Self-koncepta*)

## **Jedno istraživanje**

Perić, D., & Tišma, M. (2014). Uloga motoričkog ponašanja dece predškolskog uzrasta u formiranju pojma o sebi. *TIMS.Acta*, 8(1), 31-40. <https://doi.org/10.5937/timsact8-5067>

- **Uzorak:** 42 predškolca (22 dečaka i 20 devojčica) starosti 6 godina ( $\pm 3$  meseca)
- Sproveden **intervju** sa tri osnovna pitanja:
  1. Šta si umeo?
  2. Šta sada umeš?
  3. Šta bi voleo da znaš?
- Izvršena procena dečje motorike? (primenjena **skala Mary Gutich**)
- Primenjena i analiza dečjih crteža
- Uzorak je homogenizovan po kriterijumu intelektualne zrelosti



# Ravenove progresivne matrice u boji (Zadatak br. 1)

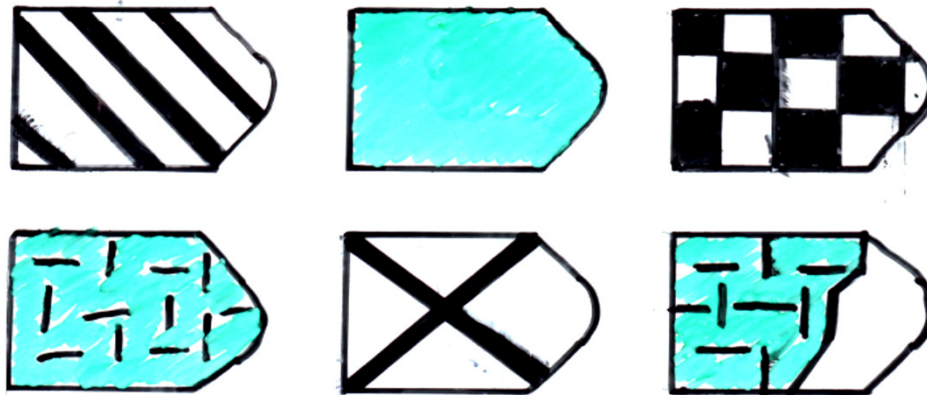
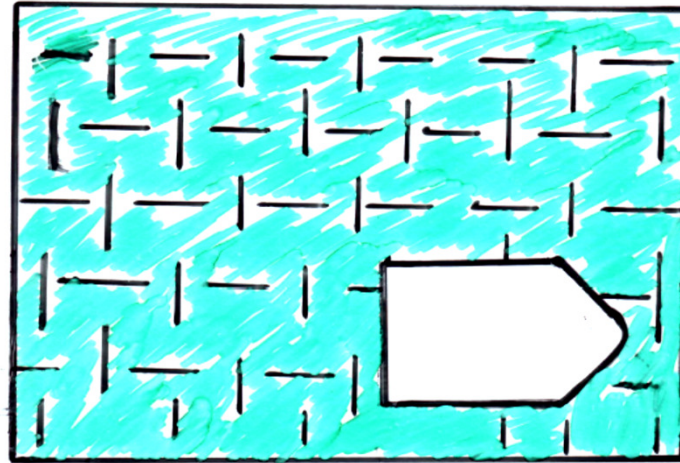

# Ravenove progresivne matrice u boji (Zadatak br. 30)

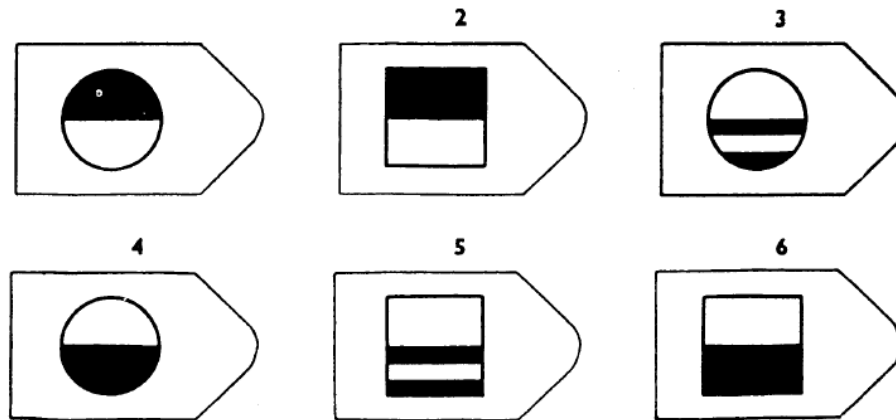
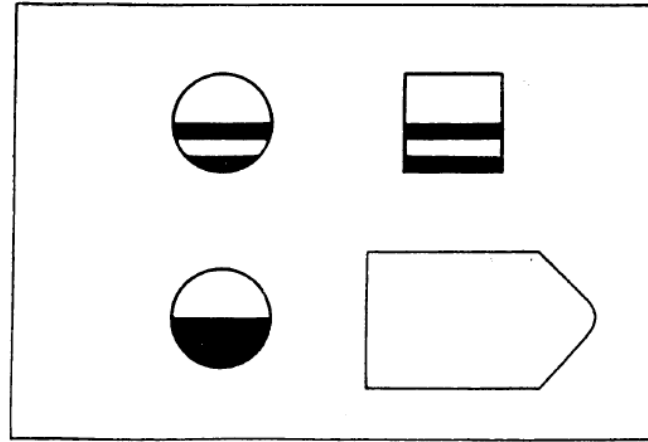

# Rezultati intervjua

Kategorije	Karakteristični odgovori
<b><u>Motorne veštine</u></b>	<ul style="list-style-type: none"><li>- Prevrtao sam se napred-nazad, valjao sam se...</li><li>- Umem da skačem, pravim kolut, vozim bicikl, trčim</li><li>- Da se skijam</li></ul>
<b>Manipulativne veštine</b>	<ul style="list-style-type: none"><li>-Da pravim od kockica</li><li>- Da gradim kućice</li><li>- Da pravim lutke i ćupove</li></ul>
<b>Intelektualne sposobnosti (znanja)</b>	<ul style="list-style-type: none"><li>- Znam slova</li><li>- Znam da pišem</li><li>- ... da učim engleski</li></ul>
<b>Crtanje</b>	<ul style="list-style-type: none"><li>- Da umem da crtam kućicu, dečaka</li></ul>
<b>Igra</b>	<ul style="list-style-type: none"><li>- Umem da se igram</li><li>- Igramo se doktora</li><li>- ... sa bebama...</li></ul>
<b>Uslovno umetnost</b>	<ul style="list-style-type: none"><li>- ... da igram balet</li><li>- ... da pevam</li><li>- ... da sviram klavir</li></ul>
<b>Samostalnost</b>	<ul style="list-style-type: none"><li>- Sam jedem</li><li>- Kupam se</li><li>- Idem u prodavnicu, podrum...</li><li>- ... da uključim mašinu</li></ul>



# Rezultati intervjua

Kategorije	Karakteristični odgovori
Socijalno poželjno ponašanje	<ul style="list-style-type: none"><li>- Da me upišu u školu</li><li>- Da budem dobar djak</li><li>- Da me mama pohvali</li><li>- Da budem dobro dete</li></ul>
Polne uloge	<b>Devojčice</b> <ul style="list-style-type: none"><li>- Da se šminkam</li><li>- Da kuvam ručak</li><li>- Da rodim bebu</li><li>- Da pomažem mami</li></ul>
	<b>Dečaci</b> <ul style="list-style-type: none"><li>- Da budem jak</li><li>- Da popravljam auto</li></ul>
Profesije	<ul style="list-style-type: none"><li>- Da budem lekar, milicionar, vatrogasac, frizer, učiteljica...</li></ul>
Nadmoć	<ul style="list-style-type: none"><li>- Znam svašta</li><li>- Mogu sve</li></ul>
Nemoć	<ul style="list-style-type: none"><li>- Ništa nisam znao</li><li>- Ništa nisam mogao</li><li>- Nisam mogao da govorim i hodam</li></ul>
Ostalo	<ul style="list-style-type: none"><li>- Da režem olovke</li><li>- Da sadim biljke</li></ul>





Kategorije odgovora	Dečaci (%)			Devojčice (%)			Ceo uzorak (%)		
	Prošlost	Sadašnjost	Budućnost	Prošlost	Sadašnjost	Budućnost	Prošlost	Sadašnjost	Budućnost
Motorne veštine	6,67	41,51	34,67	11,11	9,33	x	8,33	27,08	20
Manipulativne veštine	x	11,53	x	x	4,65	2,86	x	8,33	1,43
Intelektualne sposobnosti	x	3,77	6,67	2,78	13,95	14,28	1,39	8,33	10
Crtanje	x	16,98	3,33	x	13,95	2,86	x	15,63	2,86
Igra	23,33	11,33	x	16,67	20,93	x	18,06	15,63	x
Uslovno umetnost	x	x	x	x	x	5,72	x	x	2,86
Samostalnost	x	5,66	5	x	20,93	2,86	x	12,50	1,43
Poželjno ponašanje	x	x	10	x	2,33	14,28	x	1,04	11,43
Polne uloge	x	x	x	x	2,33	25,71	x	1,75	12,86
Profesije	x	x	30	x	x	22,86	x	x	24,28
Nadmoć	x	1,88	x	x	4,65	x	x	3,12	x
Nemoć	56,67	x	x	47,22	x	x	47,22	x	x
Destruktivnost	x	x	x	13,89	x	x	6,94	x	x
O s t a l o	3,33	3,77	8	x	2,33	x	1,39	3,12	4,28
Ne znam	16,67	x	x	5,55	x	x	13,89	x	x
Odbija odgovor	3,33	3,77	2,33	2,78	4,65	8,57	2,78	4,17	8,57

# Tipični crteži devojčica





## Tipični crteži dečaka

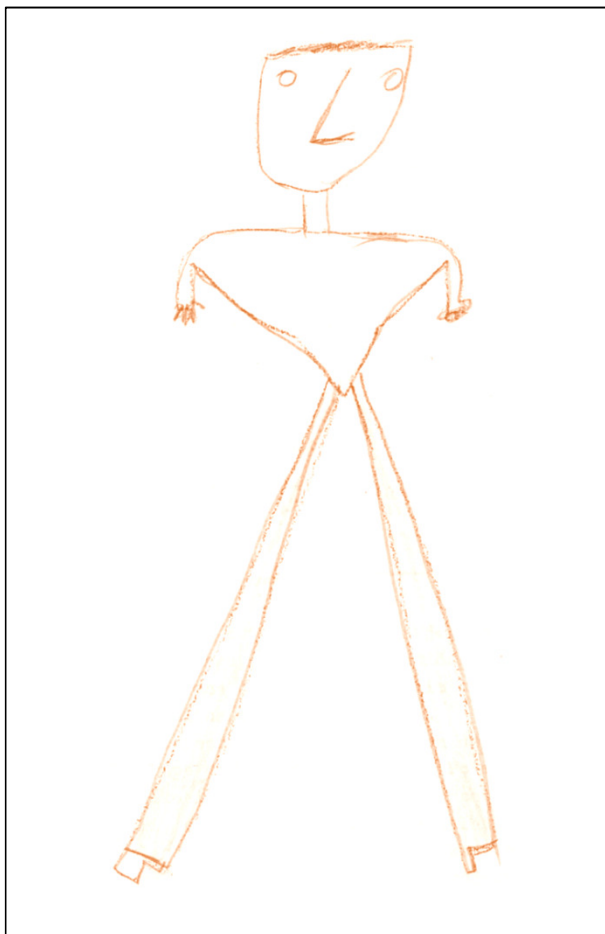

# Crteži motorički najslabije dece



*Ova devojčica bila je najgojaznija u grupi*

*Dečak sa najslabijim motoričkim sposobnostima*

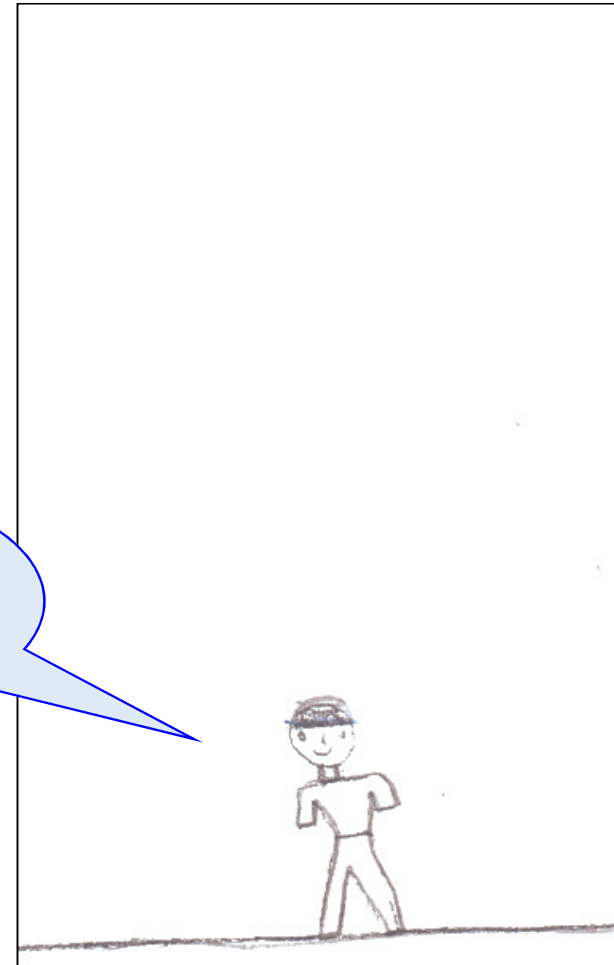

# Crtež motorički najboljeg dečaka

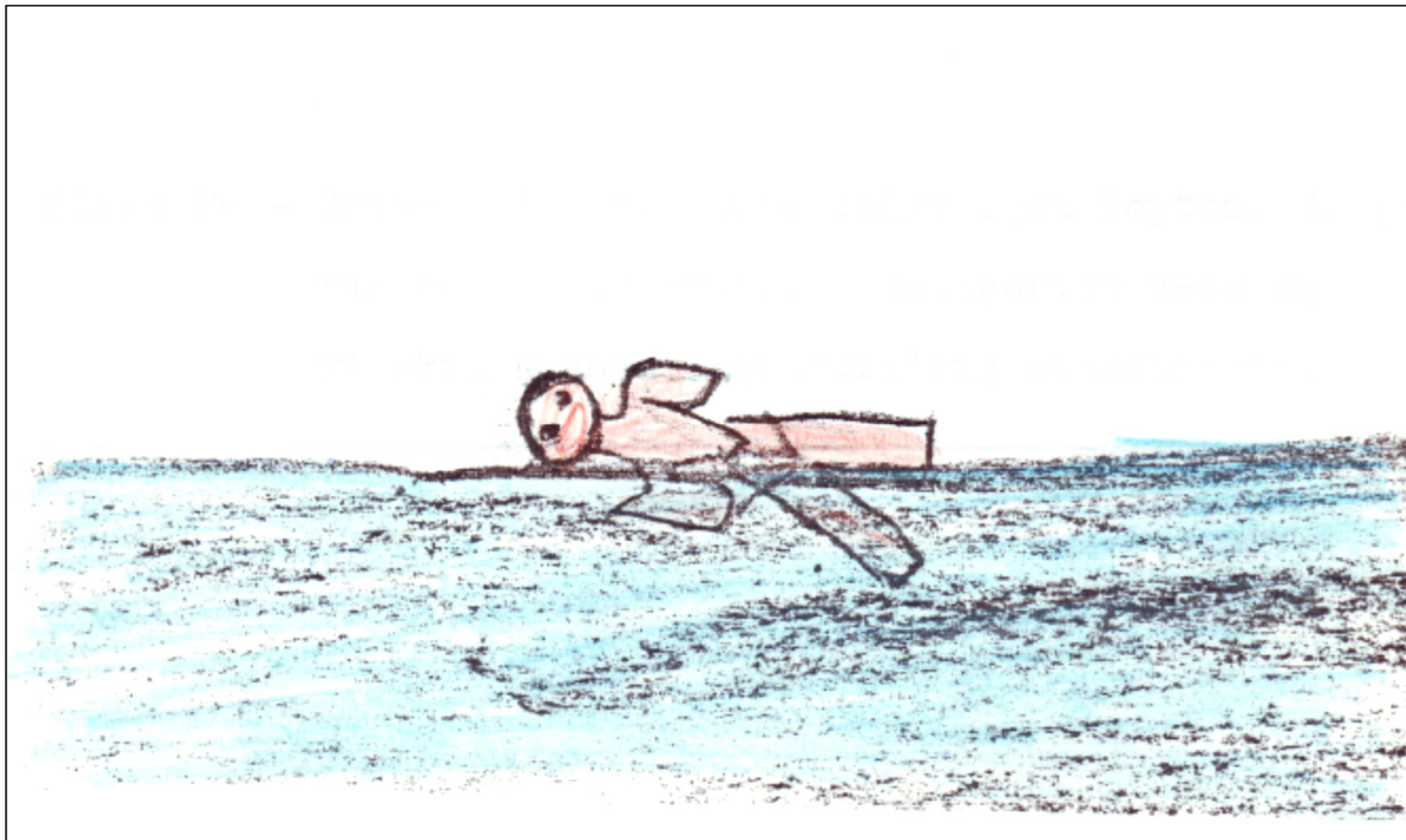

# Najvažniji rezultati

- Dečaci i devojčice se nisu razlikovale u kvalitetu motoričkog ponašanja (imali su isti nivo antropomotoričkih sposobnosti)
- U objašnjavanju pojma o sebi dečaci više koriste pojmove vezane za motoriku nego devojčice
- Najrealnije crteže imala su deca sa najboljom motorikom
- Simptomatične crteže imala su deca sa najslabijom motorikom

## Zaključak

- Motoričko ponašanje ima značajnu ulogu u procesu formiranja pojma o sebi (*Self-koncepta*) kod dece predškolskog uzrasta 😊



# Raznovrsnost i zanimljivost sadržaja

- Raznovrsni i zanimljivi sadržaji podstiču pažnju i doprinose dobrom raspoloženju
- Uvek je dobro kineziološke sadržaje povezivati sa drugim vaspitno-obrazovnim oblastima (muzičkim i likovnim vaspitanjem, razvojem govora i matematičkih pojmova...)
- **Dobri primeri primene poligona u vrtiću**

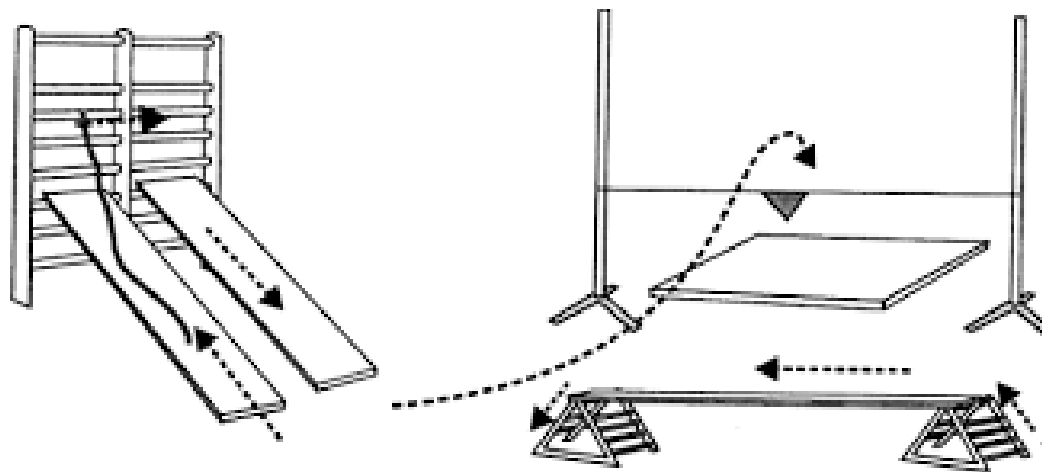

# Najvažniji didaktički princip je

## Postoje principi (!?)

- Ni jedan didaktički princip nije rigidan i ne treba ga primenjivati po svaku cenu ukoliko to ne dopušta realna situacija
- Principi su samo smernice za rad sa decom u konkretnoj grupi i dobar podsetnik na teorijska znanja
- Vaspitač zrelost iskazuje kritičnim odnosom prema principima i promišlja njihovu primene u konkretnim situacijama (razmišlja o tome sa kim i u kakvim uslovima radi)

