



Академија струковних студија Шабац

Didaktički principi u fizičkom vaspitanju

- ✓ Značenje i značaj didaktičkih principa
- ✓ Definicija pojedinih didaktičkih principa
- ✓ Primeri praktične primene didaktičkih principa u predškolskom fizičkom vaspitanju

Didaktički principi - definicija

- Didaktički principi su opšte pretpostavke (zahtevi, pravila, orijentaciona načela, smernice za rad) kojih bi trebalo da se pridržavaju vaspitači tokom realizacije vaspitno-obrazovnih procesa u radu sa decom
- U teoriji se najčešće opisuju i analiziraju sledeći didaktički principi:
 - ✓ **Odmerenost prema uzrastu**
 - ✓ **Postupnost i sistematičnost** (od lakšeg ka težem, od poznatog ka nepoznatom...)
 - ✓ **Očiglednost** tokom prikazivanja vaspitno-obrazovnih sadržaja
 - ✓ **Svesna aktivnost** dece tokom igre i učenja
 - ✓ **Raznovrsnost** motoričkih zadataka (i povezanih vaspitno-obrazovnih sadržaja)
 - ✓ **Zainteresovanost** dece i **zanimljivost** sadržaja (Princip zabave i razonode)
 - ✓ **Zdravstveno-vaspitna usmerenost** (Princip planskog opterećenja)
 - ✓ **Individualizacija** (uvažavanje specifičnih karakteristika svakog deteta)
 - ✓ **Trajnost** (usvajanje sadržaja kao trajnih znanja, motoričkih veština i navika)



Odmerenost prema uzrastu

- Ovaj princip je značajan za bezbednu i prijatnu fizičku aktivnost dece
- Vaspitač (sestra) mora dobro da poznaje razvojne karakteristike dece
- Primena principa odmerenosti podrazumeva sledeće:
 - ✓ *Igre i vežbe se dizajniraju u skladu sa mogućnostima dece*
 - ✓ *Vaspitač planira obim i intenzitet vežbanja u skladu sa teorijskim mogućnostima dece*
 - ✓ *Vaspitač bira igre i aktivnosti kojima maksimalno umanjuje rizike od povreda dece*
 - ✓ *Izbor odgovarajućih rekvizita koji motivišu decu i nisu rizične*
 - ✓ *Organizacione forme se usklađuju sa intelektualnim razvojnim nivoom dece*
 - ✓ *Važno je ne preceniti, ali i ne potceniti mogućnosti dece*
 - ✓ *Prednost dati igrama i aktivnostima u kojima može da učestvuje cela grupa*
 - ✓ *Dominaciju ili zaostajanje pojedine dece rešavati podelom specifičnih uloga ili formiranjem više homogenih grupa*



Postupnost i sistematičnost

- Svako učenje i vaspitanje je proces koji se odvija u realnom vremenu (Od iradijacije do automatizacije, *Bernštajn*)
- Motorno učenje dece teče u skladu sa opštim i individualnim zakonitostima neurološkog razvoja
- Dete ne može da usvoji motorne radnje za koje nije „zrelo“
- Vaspitač se pridržava starih (proverenih) pravila:
 - ✓ *Od lakšeg ka težem*
 - ✓ *Od poznatog ka nepoznatog*
 - ✓ *Od jednostavnog ka složenijem*
 - ✓ *Od bližeg ka daljem*
 - ✓ *Postupno otežavanje zadataka*
 - ✓ *Primena stečenih znanja i veština na širem planu*



Princip očiglednosti

- Oponašanje (imitacija) odraslih je prvi oblik motornog učenja
- Prednosti i nedostaci multimedijalnih izvora (TV, filmovi)
- Dete mora da vidi i razume motorički zadatak
- Nema motornog učenja bez ličnog iskustva
- Učenje putem pokušaja i pogrešaka i učenje uviđanjem
- Učenje je efikasnije ukoliko angažuje više čula (pre svega vid, sluh i dodir)
- O ulozi propriocepcije i kinestezije u procesu usvajanje motornih veština i formiranju preciznih pokreta



Svest o aktivnosti

- Ne može se od predškolskog deteta uvek očekivati da sve radi svesno
- Deca rano iskazuju želji da nešto nauče i u tome mogu da budu veoma uporna
- Dete sa zadovoljstvom pokazuje odraslima šta je naučilo i to pogoduje negovanju svesne aktivnosti
- Tokom učenja vaspitač podstiče raspoloženje i radost, a izbegava strogost

„Velika sreća i sloboda dečja je u tome što ona stvarno nemaju nikakvog cilja. Malo dete živi danas, pa se ispava, pa živi sutra, pa se ispava i nije svesno nikakvih ciljeva. Mislim da ti ciljevi strašno kvare ljude, upropašćuju živote i ne daju nam da živimo svakoga dana, nego smo u stanju da šesnaest godina života upropastimo zbog neke male prednosti. Starci su opet na kraju života i nemaju šta da postignu, pa samim tim nemaju ni cilja. Kada nema velikih ciljeva, i male stvari postaju važne.

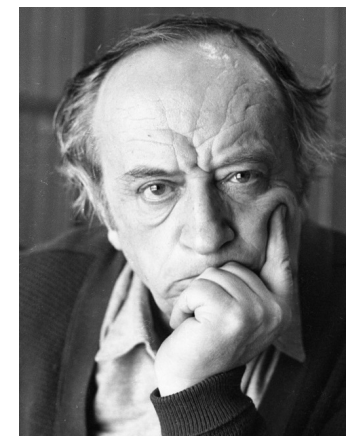

Duško Radović



Međutim...

- Postavljanje ciljeva utiče na motivaciju, a time i na ponašanje deteta
- Previsoko i prenisko postavljeni ciljevi smanjuju motivaciju za njihovo dostizanje
- Optimalan cilj je *razvojno prilagođen cilj*
- Umesto orijentacije na rezultat, fokus se usmerava na individualne potrebe deteta, socijalizaciju, unapređenje psihofizičkih sposobnosti (*Pomeranje sopstvenih granica*)

Dve kvalitativno različite motivacije

Intrinzička (unutrašnja)

- ❖ Bez spoljašnjeg razloga, radoznalost, interesovanje, zadovoljstvo u procesu učenja

Intrinzička (spoljašnja)

- ❖ Izaziva je spoljašnji cilj, nagrada, pohvala (ne aktivnost sama po sebi)



Postavljanje ciljeva

- Dobro postavljen cilj je baza za razvoj **samopouzdanja** deteta i učenja na greškama
- Dve vrste ciljeva: (1) **Usmereni na ishod** (🙄) i (2) **usmereni na proces** (😊)

MUDRO (*SMART*) koncept postavljanja ciljeva

Merljivi (konkretni)

Uvremenjeni (vremenski ograničeni)

Dostižni

Realni

Određeni (jasni)

Specific

Measurable

Attainable

Realistic

Time bound



Sticanje samopouzdanja

- **Samopouzdanje deteta** ne zavisi od broja uspešnih ishoda (uslovno pobede), nego od realnih očekivanja zasnovanih na objektivnoj proceni njegovih mogućnosti
- **Potkrepljenje** (uslovno **pohvala**) je veoma važno i vaspitač njime upravlja koristeći svesnu aktivnost deteta
- **Preporuke za praksu**
 - ✓ Podsticati samo-nagrađivanje, ali samo nakon ostvarenog cilja
 - ✓ Verbalna povratna informacija sa fokusom na ono što je ostvareno, a ne na onom što nije
 - ✓ Pohvalu uvek adresirati na trud i zalaganje, a ne na sposobnosti
 - ✓ Izbegavati opšte lične pohvale (npr. „Baš si pametnica“)
 - ✓ Pohvala mora da se odnosi konkretni ishod (npr. „Odlično si to naučio“)
 - ✓ Pohvala će biti efikasna ako je specifična (konkretna) i ako joj dete veruje
 - ✓ Cilj pohvale treba da bude podsticanje adekvatnog ponašanja deteta
 - ✓ Pohvale su naročito efikasne kod mlađe dece i dece sa teškoćama u razvoju



Pojam o sebi kod dece (*Self Concept*)

- **Princip svesne aktivnosti** doprinosi formiranju dečjeg pojma o sebi (*Self-koncepta*)

Jedno istraživanje

Perić, D., & Tišma, M. (2014). Uloga motoričkog ponašanja dece predškolskog uzrasta u formiranju pojma o sebi. *TIMS.Acta*, 8(1), 31-40. <https://doi.org/10.5937/timsact8-5067>

- **Uzorak:** 42 predškolca (22 dečaka i 20 devojčica) starosti 6 godina (± 3 meseca)
- Sproveden **intervju** sa tri osnovna pitanja:
 1. Šta si umeo?
 2. Šta sada umeš?
 3. Šta bi voleo da znaš?
- Izvršena procena dečje motorike? (primenjena **skala Mary Gutich**)
- Primenjena i analiza dečjih crteža
- Uzorak je homogenizovan po kriterijumu intelektualne zrelosti



Ravenove progresivne matrice u boji (Zadatak br. 1)

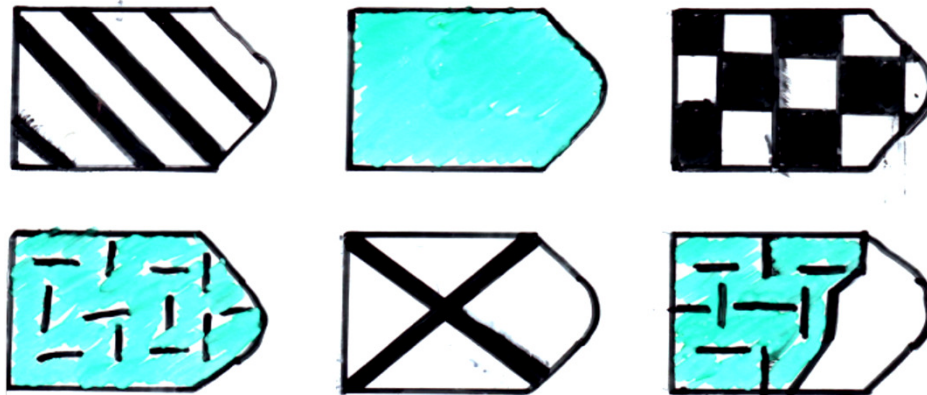
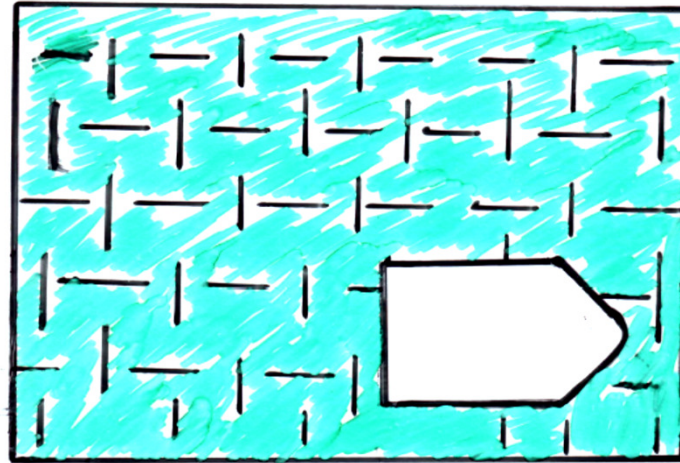

Ravenove progresivne matrice u boji (Zadatak br. 30)

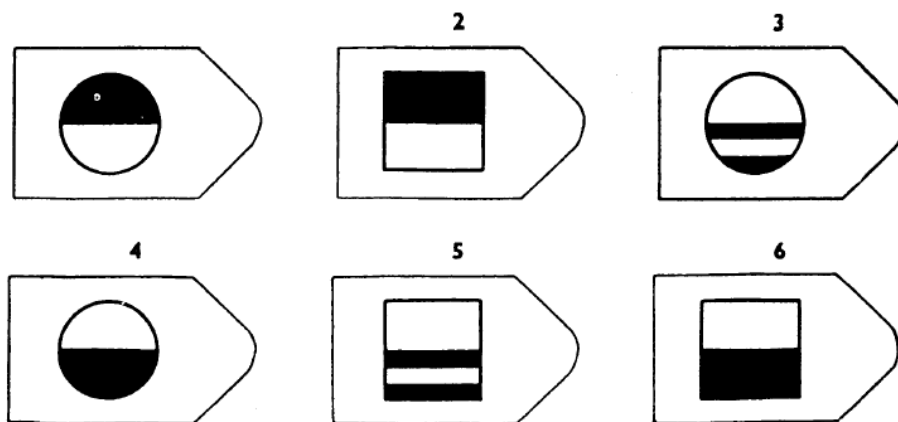
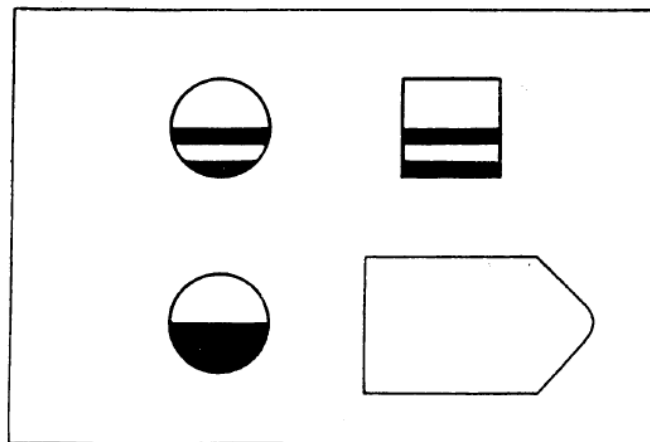

Rezultati intervjua

| Kategorije | Karakteristični odgovori |
|---|---|
| <u>Motorne veštine</u> | <ul style="list-style-type: none">- Prevrtao sam se napred-nazad, valjao sam se...- Umem da skačem, pravim kolut, vozim bicikl, trčim- Da se skijam |
| Manipulativne veštine | <ul style="list-style-type: none">-Da pravim od kockica- Da gradim kućice- Da pravim lutke i ćupove |
| Intelektualne sposobnosti (znanja) | <ul style="list-style-type: none">- Znam slova- Znam da pišem- ... da učim engleski |
| Crtanje | <ul style="list-style-type: none">- Da umem da crtam kućicu, dečaka |
| Igra | <ul style="list-style-type: none">- Umem da se igram- Igramo se doktora- ... sa bebama... |
| Uslovno umetnost | <ul style="list-style-type: none">- ... da igram balet- ... da pevam- ... da sviram klavir |
| Samostalnost | <ul style="list-style-type: none">- Sam jedem- Kupam se- Idem u prodavnicu, podrum...- ... da uključim mašinu |



Rezultati intervjua

| Kategorije | Karakteristični odgovori |
|------------------------------|--|
| Socijalno poželjno ponašanje | <ul style="list-style-type: none">- Da me upišu u školu- Da budem dobar djak- Da me mama pohvali- Da budem dobro dete |
| Polne uloge | Devojčice <ul style="list-style-type: none">- Da se šminkam- Da kuvam ručak- Da rodim bebu- Da pomažem mami |
| | Dečaci <ul style="list-style-type: none">- Da budem jak- Da popravljam auto |
| Profesije | <ul style="list-style-type: none">- Da budem lekar, milicionar, vatrogasac, frizer, učiteljica... |
| Nadmoć | <ul style="list-style-type: none">- Znam svašta- Mogu sve |
| Nemoć | <ul style="list-style-type: none">- Ništa nisam znao- Ništa nisam mogao- Nisam mogao da govorim i hodam |
| Ostalo | <ul style="list-style-type: none">- Da režem olovke- Da sadim biljke |





| Kategorije odgovora | Dečaci (%) | | | Devojčice (%) | | | Ceo uzorak (%) | | |
|---------------------------|------------|------------|-----------|---------------|------------|-----------|----------------|------------|-----------|
| | Prošlost | Sadašnjost | Budućnost | Prošlost | Sadašnjost | Budućnost | Prošlost | Sadašnjost | Budućnost |
| Motorne veštine | 6,67 | 41,51 | 34,67 | 11,11 | 9,33 | x | 8,33 | 27,08 | 20 |
| Manipulativne veštine | x | 11,53 | x | x | 4,65 | 2,86 | x | 8,33 | 1,43 |
| Intelektualne sposobnosti | x | 3,77 | 6,67 | 2,78 | 13,95 | 14,28 | 1,39 | 8,33 | 10 |
| Crtanje | x | 16,98 | 3,33 | x | 13,95 | 2,86 | x | 15,63 | 2,86 |
| Igra | 23,33 | 11,33 | x | 16,67 | 20,93 | x | 18,06 | 15,63 | x |
| Uslovno umetnost | x | x | x | x | x | 5,72 | x | x | 2,86 |
| Samostalnost | x | 5,66 | 5 | x | 20,93 | 2,86 | x | 12,50 | 1,43 |
| Poželjno ponašanje | x | x | 10 | x | 2,33 | 14,28 | x | 1,04 | 11,43 |
| Polne uloge | x | x | x | x | 2,33 | 25,71 | x | 1,75 | 12,86 |
| Profesije | x | x | 30 | x | x | 22,86 | x | x | 24,28 |
| Nadmoć | x | 1,88 | x | x | 4,65 | x | x | 3,12 | x |
| Nemoć | 56,67 | x | x | 47,22 | x | x | 47,22 | x | x |
| Destruktivnost | x | x | x | 13,89 | x | x | 6,94 | x | x |
| O s t a l o | 3,33 | 3,77 | 8 | x | 2,33 | x | 1,39 | 3,12 | 4,28 |
| Ne znam | 16,67 | x | x | 5,55 | x | x | 13,89 | x | x |
| Odbija odgovor | 3,33 | 3,77 | 2,33 | 2,78 | 4,65 | 8,57 | 2,78 | 4,17 | 8,57 |

Tipični crteži devojčica





Tipični crteži dečaka

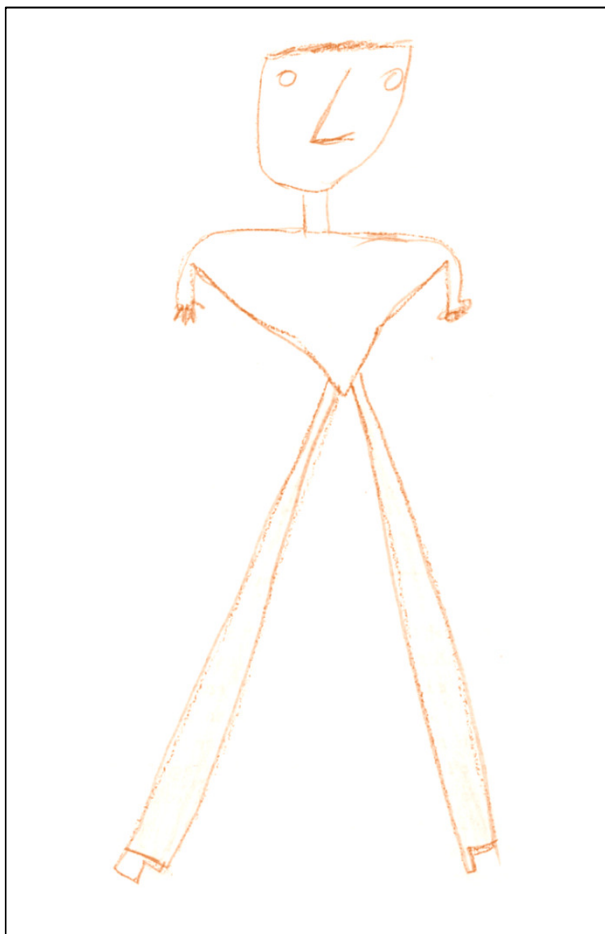

Crteži motorički najslabije dece



*Ova devojčica bila
je najgojaznija u
grupi*

*Dečak sa
najslabijim
motoričkim
sposobnostima*

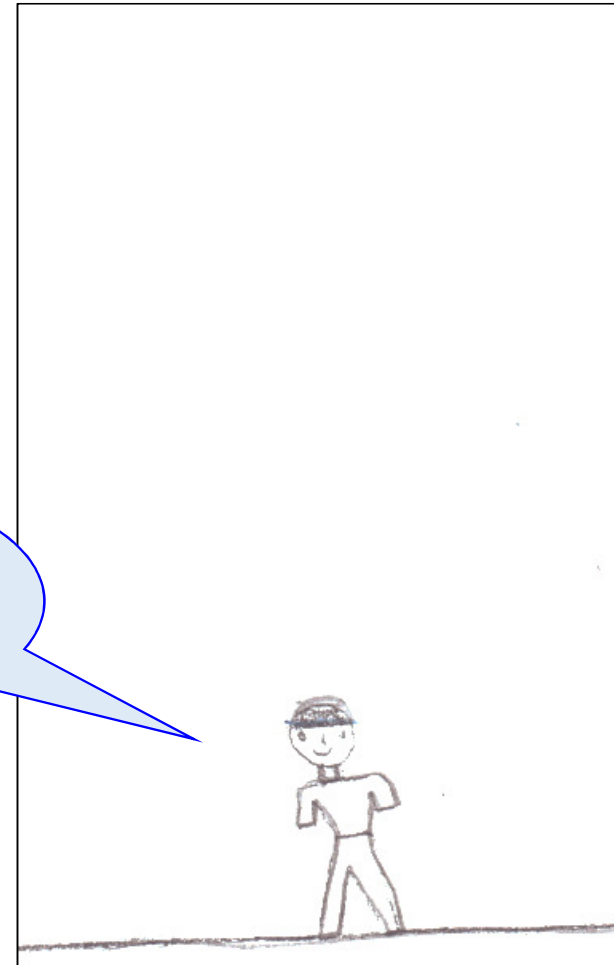

Crtež motorički najboljeg dečaka

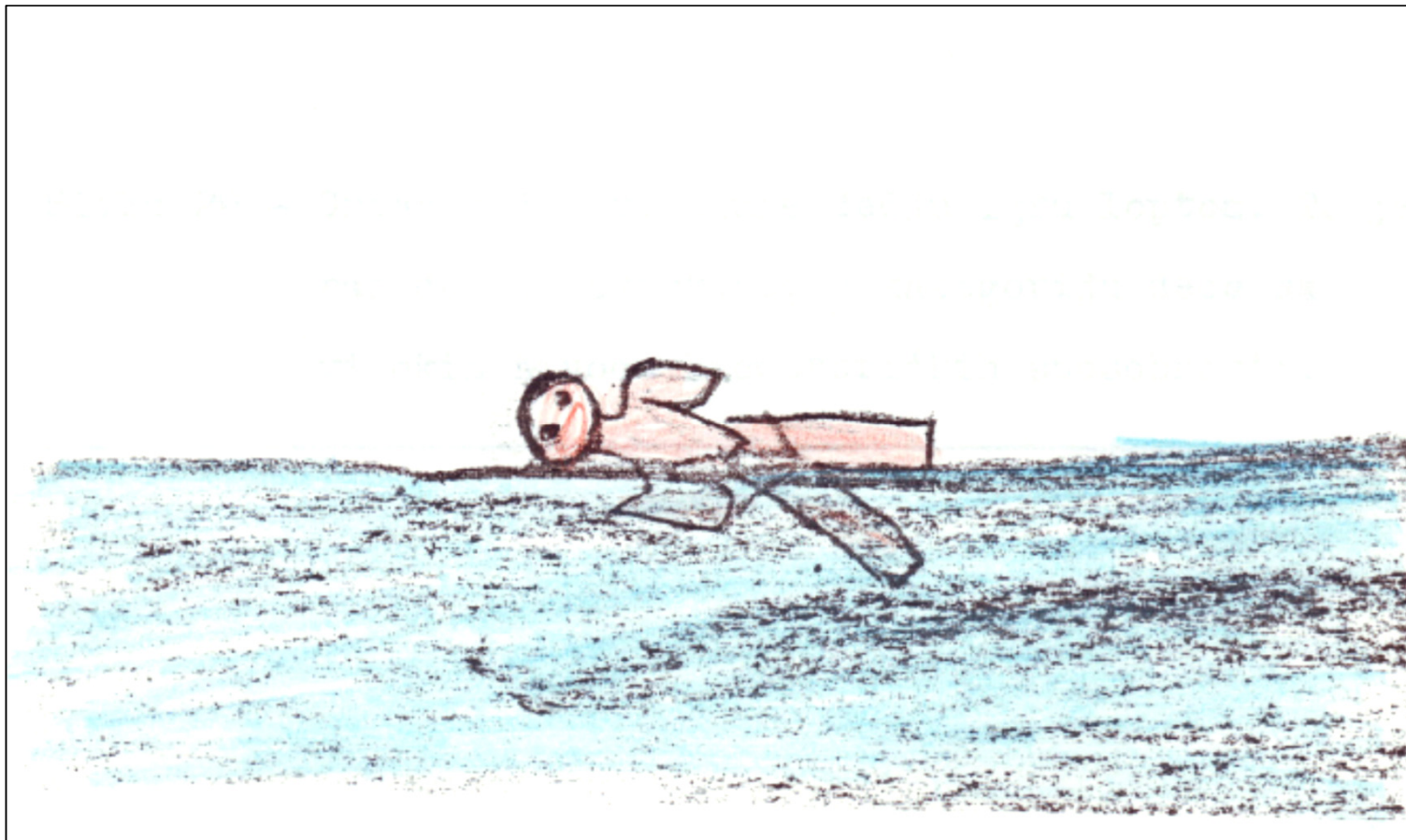

Najvažniji rezultati

- Dečaci i devojčice se nisu razlikovale u kvalitetu motoričkog ponašanja (imali su isti nivo antropomotoričkih sposobnosti)
- U objašnjavanju pojma o sebi dečaci više koriste pojmove vezane za motoriku nego devojčice
- Najrealniji crteže imala su deca sa najboljom motorikom
- Simptomatične crteže imala su deca sa najslabijom motorikom

Zaključak

- Motoričko ponašanje ima značajnu ulogu u procesu formiranja pojma o sebi (*Self-koncepta*) kod dece predškolskog uzrasta 😊



Raznovrsnost i zanimljivost sadržaja

- Raznovrsni i zanimljivi sadržaji podstiču pažnju i doprinose dobrom raspoloženju
- Uvek je dobro kineziološke sadržaje povezivati sa drugim vaspitno-obrazovnim oblastima (muzičkim i likovnim vaspitanjem, razvojem govora i matematičkih pojmova...)
- **Dobri primeri primene poligona u vrtiću**

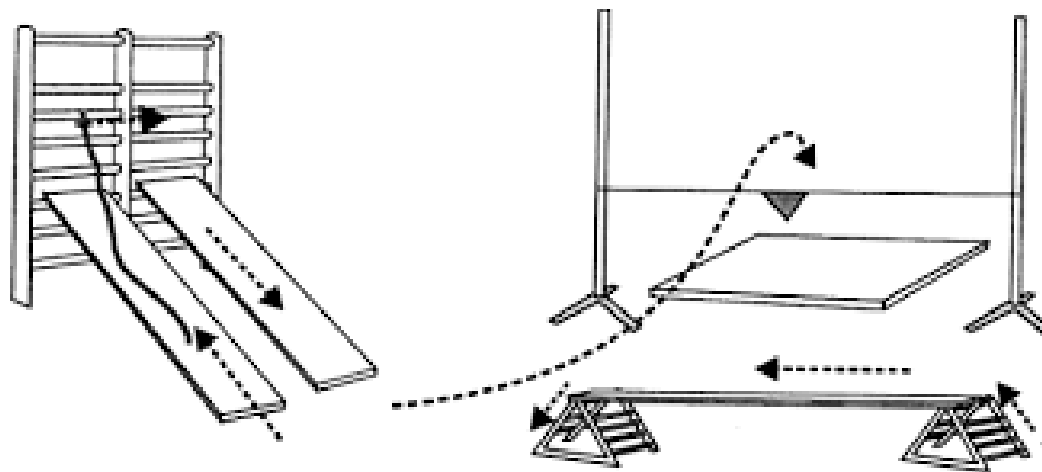

Najvažniji didaktički princip je

Postoje principi (!?)

- Ni jedan didaktički princip nije rigidan i ne treba ga primenjivati po svaku cenu ukoliko to ne dopušta realna situacija
- Principi su samo smernice za rad sa decom u konkretnoj grupi i dobar podsetnik na teorijska znanja
- Vaspitač zrelost iskazuje kritičnim odnosom prema principima i promišlja njihovu primene u konkretnim situacijama (razmišlja o tome sa kim i u kakvim uslovima radi)

